

Troubleshooting

Zo controleert u de verbinding met Worldline:

- ▶ Toets op **MENU - 3 - 0 - 1**
- ▶ Er zal nu een ticket afgedrukt worden dat aangeeft of uw terminal al dan niet geconnecteerd is.
- ▶ Indien niet, dient u de ontvangst van het netwerk na te kijken. Op het scherm staat de afbeelding van een antenne met een aantal blokjes. Zoals bij een gsm geeft het aantal blokjes de kwaliteit van ontvangst weer.

Vous pouvez vérifier votre connexion avec Worldline de la manière suivante :

- ▶ Appuyez sur les touches **MENU - 3 - 0 - 1**
- ▶ Un ticket sortira avec la confirmation ou non d'un contact avec l'ordinateur central.
- ▶ Si non, vérifiez la réception du réseau. Sur l'écran il y a un pictogramme représentant une antenne et juste au-dessus une série de blocs. Comme un gsm, le nombre de blocs reflète la qualité de la réception.

Hulp nodig?

Bekijk de volledige handleiding op mijnbetaaloplossing.be/handleidingen
Veelgestelde vragen en meer hulp vindt u op mijnbetaaloplossing.be/klantendienst

Besoin d'aide ?

Regardez le manuel complet sur masolutiondepaiement.be/manuels
Vous trouverez les réponses à vos questions techniques sur masolutiondepaiement.be/serviceclientele

YOXIMO

plug&play installation guide



In 3 stappen
klaar om een
betaling uit te voeren
Prêt à effectuer
une transaction
en 3 étapes

worldline
e-payment services

Worldline SA/NV

Chaussée de Haecht 1442 Haachtsesteenweg
B - 1130 Brussels - Belgium
mijnbetaaloplossing.be
masolutiondepaiement.be

1740000545 - 01/2015



..... an atos company

worldline
e-payment services

Beste klant,

U hebt zonet een nieuwe YOXIMO terminal aangeschaft. Wij zijn ervan overtuigd dat u een uitstekende keuze hebt gemaakt en danken u voor het vertrouwen dat u in Worldline stelt. Uw terminal werd al startklaar gemaakt. Het enige wat u nog moet doen, is onderstaande stappen te volgen.

► Overzicht van de inhoud

- Terminal YOXIMO
- Voedingskabel met adapter
- Eén papierrol

► Opladen van de batterij

- Steek de voedingskabel in het contact aan de linkerzijde van de terminal
- Steek de adaptor in het stopcontact
- Het opladen van de batterij duurt ongeveer 2 uur
- Uw YOXIMO is nu klaar voor gebruik
- U kunt hem activeren door middel van de gele CORR-toets.

► Plaats het papier in de printer

Plaats uw vingers op de uitstekende randen aan de linker en rechter kant van het deksel. Doe het deksel open. Plaats een nieuwe rol en trek het papier een vijftal centimeter uit. Sluit het deksel door er op te drukken tot het vastklikt.

► Optioneel : Sluit de terminal aan op het internet

In het geval van een YOXIMO WLAN (draadloos internet) dient u uiteraard uw YOXIMO nog met dit draadloos netwerk te koppelen. Voor deze procedure verwijzen we naar de specifieke handleiding op : mijnbetaaloplossing.be/handleidingen

Uw terminal is klaar om een betaling uit te voeren

Voor meer informatie verwijzen we naar de volledige handleiding van de terminal: mijnbetaaloplossing.be/handleidingen

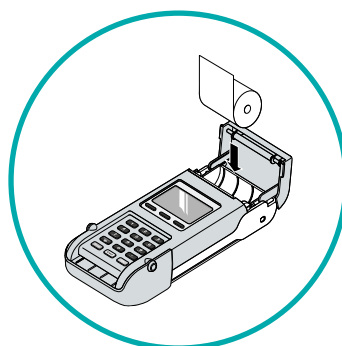
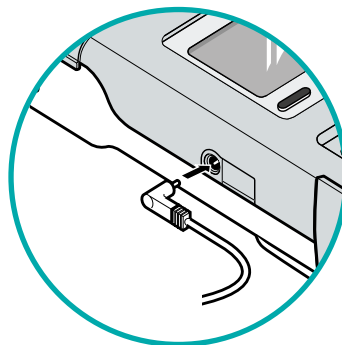
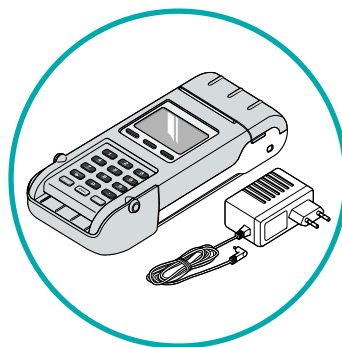

Cher client,

Vous venez d'acquérir un nouveau terminal YOXIMO. Nous sommes convaincus que vous avez fait un excellent choix et vous remercions pour la confiance que vous témoignez à Worldline. Ce terminal est prêt à l'emploi. La seule chose qu'il vous reste à faire est de suivre la procédure ci-dessous afin d'effectuer une mise en route correcte.

► Aperçu du contenu

- Terminal YOXIMO
- Câble d'alimentation avec adaptateur
- Un rouleau de papier pour imprimante

► Premier chargement de la batterie

- Sur le côté gauche du terminal vous apercevez une entrée d'alimentation électrique. Insérez-y le câble d'alimentation
- Branchez le câble d'alimentation dans la prise de courant
- Le chargement durera environ 2 heures
- Votre YOXIMO est alors prêt à l'emploi
- Vous pouvez l'activer par le bouton jaune CORR

► Placez le papier dans l'imprimante

Placez vos doigts sur les bords protubérants du couvercle à gauche et à droite. Ouvrez le couvercle. Placez un nouveau rouleau dans le compartiment. Faites sortir environ 5 cm de papier. Refermez le couvercle en appuyant fermement jusqu'à ce que vous entendiez un dé clic.

► Facultatif: Raccordez le terminal au réseau internet

Dans le cas d'un YOXIMO WLAN (internet sans fil), vous devez encore relier votre YOXIMO avec ce réseau sans fil. Pour cette procédure, reportez-vous aux instructions spécifiques sur: masolutiondepaiement.be/manuels

Votre terminal est maintenant prêt à faire une première transaction

Pour de plus amples explications, nous vous renvoyons au mode d'emploi complet de votre terminal : masolutiondepaiement.be/manuels